

## Eliteklassen (FCI Class 3)

**ØVELSE 1** **Sid i gruppe i 2 minutter** **[Koef. 2]**

Førerne udenfor hundenes synsvidde

**ØVELSE 2** **Dæk i gruppe i 1 minut og indkald** **[Koef. 2]**

Kommandoer: "Sid", "Bliv", "Dæk" og /eller håndtegn, "Kom"

Udførelse: Øvelse 1 og 2 udføres direkte efter hinanden uden pause.  
Øvelse 1/Del 1: Sid i gruppe i 2 minutter  
Øvelse 2/Del 2: Dæk i gruppe i 1 minut og Indkald

Der gives points separat for hver øvelse, efter øvelse 2 er færdig. Øvelsen starter, når alle førerne med deres hund i pladsposition, står i en række med ca. 4 meters afstand til hinanden og prøvelederen siger: "Øvelsen starter". Øvelsen slutter (Del 1), når førerne bliver kaldt ind i ringen, stående på en afstand, der ikke må være mindre end ca. 10 meter ud for deres hund, og prøvelederen siger: "Øvelsen er slut".

Hundene sidder i pladsposition i en række med ca. 4 meters afstand til hinanden. Når de får besked på det, forlader førerne hundene og går uden for hundenes synsvidde, og forbliver skjult i 2 minutter. Når de 2 minutter er gået, instrueres førerne til at komme tilbage til ringen og stille sig inde i ringen, hver ud for sin egen hund. Førerne bedes så om at gå hen og stille sig ca. 10 meter ud for deres hund. Del 1 er slut og Del 2 starter.

Prøveleder annoncerer at del 2 af øvelsen starter. Én for én og fra venstre mod højre bedes førerne om at kommandere deres hunde i Dæk. Når hundene har ligget i 1 minut, bedes førerne, én for én og fra højre mod venstre, om at kalde deres hunde ind.

En højlydt kommando kan forstyrre de andre hunde og vil reducere pointtallet betragteligt. Det ses gerne, at der er fire hunde i en gruppe, og mindst tre hunde i en gruppe. I tilfælde af at der er fem starter i Eliteklassen, kan disse fem lave udføre øvelsen sammen.

Anvisninger: En hund som rejser sig i stå eller lægger sig ned under del 1, får 0 points for del 1. En hund som bevæger sig (mere end 2 kropslængder) mister øvelsen (del 1 og del 2). Hvis en hund lægger sig ned eller står op efter de 2 minutter er gået og føreren allerede er kommet ind i ringen igen, kan der ikke gives mere end 5 points.

Hunde som står op eller ligger ned efter del 1 er slut, kan én for én kommanderes til siddende position. Der mistes ikke points (i del 2) for den

første kommando til siddende position. Hvis der er behov for en til kommando, trækkes 2 points. Del 2 mistes (0 points) hvis hunden ikke sidder.

Hvis en hund lægger sig ned før kommando (fx på en anden førers kommando), kan der højst gives 8 points for del 2. Hvis en hund kommer på en anden hunds indkaldskommando, kan der højst gives 5 points for del 2. En hund som kommer uden kommando, mister del 2 (0 points). Hvis en hund gør 1-2 gange, trækkes 1-2 points; hvis den gør det meste af tiden, mistes øvelsen (0 points). Det er tilladt hunden at dreje hovedet for at se sig omkring, og det er tilladt at vise interesse, hvis der er distraktioner eller støj inde i eller uden for ringen. Dette bør imidlertid ikke efterlade et indtryk af rastløshed eller ængstelse. Hvis en hund rejser sig, og nærmer sig en anden hund, således at der er fare for at alvorlig forstyrrelse eller slagsmål, skal øvelsen stoppes og så genoptages for alle hundene, undtagen den hund, som forårsagede forstyrrelsen.

Det anbefales at området uden for ringen foran hundene er et lukket område (ingen adgang for andre end ringpersonalet) under denne øvelse. I Europa- og verdensvinderkonkurrencer er denne foranstaltning obligatorisk.

### ØVELSE 3

#### **Fri ved fod**

**[Koef. 3]**

#### Kommando:

”Plads”

#### Udførelse:

Fri ved fod skal testes i forskellige hastigheder; normalt tempo, langsomt tempo, og løb i forbindelse med drejninger, omkringvendinger og op standsninger. Følget skal også testes, når føreren bevæger sig to eller tre skridt i forskellige retninger fra en op standsning. Følget skal også testes i baglæns gang ca. 5 - 10 meter (15-30 skridt). Prøvelederen fortæller når baglæns gang skal startes og når føreren skal standse. Baglæns gang kan inkludere en drejning. De generelle regler beskriver fri ved fod mere detaljeret.

Alle hunde i en prøve eller konkurrence skal foretage fri ved fod efter det samme program.

#### Anvisninger:

En hund, som forlader føreren eller følger føreren på en afstand af mere end en halv meter under hovedparten af øvelsen, mister øvelsen (0 points). Hvis hunden bevæger sig langsomt, skal der kun gives 6-7 points. Manglende kontakt og ekstra kommandoer er fejl. En ufuldkommen retning (ikke parallel) på pladspositionen, bør resultere i tab af ca. 2 points. Det at sætte farten ned og stoppe før, under eller efter drejninger vil resultere i karactersænkning. Karactersænkning vil finde sted, hvis hunden går meget tæt på føreren, så den forstyrrer eller hindrer førerens gang, og især hvis hunden læner sig op af og rører førerens ben.

## ØVELSE 4

### Stå, sid og dæk under gang

[Koef. 3]

#### Kommandoer:

"Plads", "Stå", "Sit", "Dæk"

#### Udførelse:

Øvelsen udføres i henhold til den indsatte tegning. Før konkurrencen vil dommeren bestemme i hvilken rækkefølge positionerne skal indtages. Prøvelederen instruerer føreren til under gang, at kommandere hunden til at indtage den stående, siddende eller liggende position. Tempoet bør være almindelig gang. Der skal være en venstre drejning og en højre drejning. Drejningspunkterne (venstre/højre, 90 grader) bør afmærkes med små kegler eller skilte. Rækkefølgen af positionerne og rækkefølgen i at dreje til venstre eller højre kan skifte fra konkurrence til konkurrence, men bør være den samme for alle hunde i én konkurrence.

Prøvelederen vil instruere føreren i hvornår der startes, hvornår hunden skal kommanderes i stå, sid eller dæk, hvornår der skal vendes omkring, og hvornår der skal stoppes til sidst. Positionerne (stå, sid og dæk) skal indtages ca. i midten (5 meter) af de 10 meters sider imellem keglerne/skiltene. Føreren fortsætter med at gå de ca. 5 meter til næste kegle/skilt, drejer omkring keglen på prøveleders kommando, fortsætter med at gå mod sin hund, passerer hunden med en afstand på ca. 0,5 meter, hvor hunden er på førerens venstre side, fortsætter med at gå ca. 2 meter, drejer omkring på prøveleders kommando, og går op mod sin hund. Når føreren kommer op på siden af sin hund, giver føreren sin plads kommando uden at standse. De fortsætter (ca. 5 meter) til det næste drejningspunkt (kegle/skilt), drejer til venstre/højre, og fortsætter (ca. 5 meter) til prøveleder beder om næste positions indtagelse. Øvelsen fortsætter således. Øvelsen slutter, når prøvelederen har givet stop kommandoen, og proklameret at "Øvelsen er slut".

Stå, sid og dæk positionerne bør være parallelle med de imaginære linjer, som forbinder start/drejninger/slut punkter. Afstanden mellem hunden og omdrejningspunkterne (kegler/skilte) bør være ca. 0,5 meter, hundens størrelse taget i betragtning. Drejningerne bør være 90 graders, ikke afrundede. Føreren og hunden skal passere hjørnekeglerne fra højre side, således at kegler/skilte er til venstre for hund og fører. Se tegningen for øvelse 4.

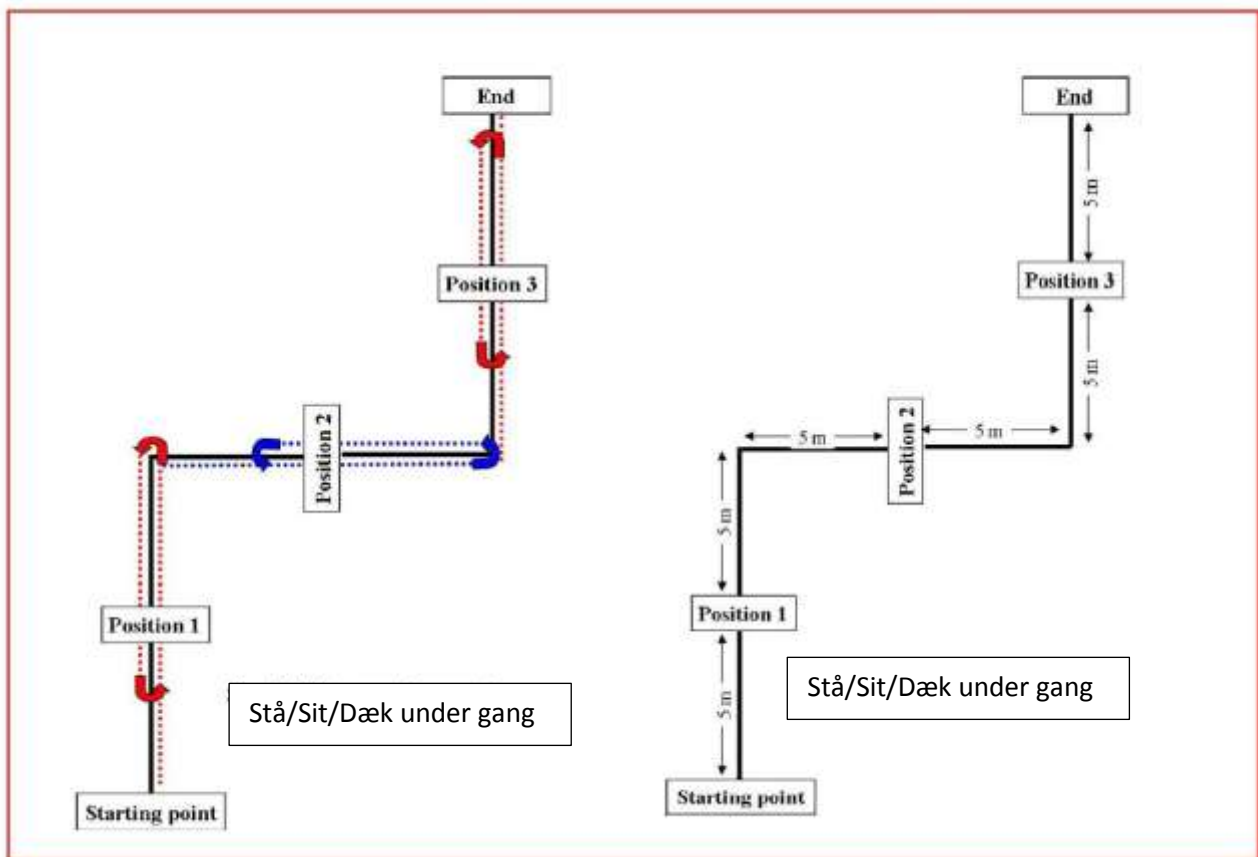

Anvisninger:

For at kunne få points for øvelsen, skal hunden indtage mindst to af de anviste positioner. Hvis hunden én gang stopper i en forkert position (fx Sid i stedet for Dæk), eller hvis hunden mister én position, kan der ikke opnås mere end 7 points for øvelsen. Hunden mister en position, hvis den indtager en forkert position, hvis den bevæger sig mere end en kropslængde efter kommandoen, eller hvis føreren giver en ekstra kommando, eller hvis kraftige håndsignaler eller kraftigt kropssprog bruges for at opnå indtagelse af positionen.

Hvis hunden overhovedet ikke stopper på førerens kommando til indtagelse af en position, fx ikke er stoppet før føreren har drejet omkring, mistes øvelsen (0 points). Der må gerne anvendes en ekstra kommando for at stoppe hunden, og hvis hunden stopper før føreren har nået den næste kegle/skilt, må øvelsen fortsætte, men der kan ikke gives mere end 6 points.

Ved bedømmelsen skal der både lægges mærke til udførelsen af fri ved fod, og at indtagelsen af stå, sid og dæk positionerne er parallelle med de imaginære linjer, som forbinder start/omkringvendings/slut punkterne. Langsom bevægelse, langsom indtagelse af stå/sid/dæk, skrå eller skæv indtagelse af positionerne, dårlig fri ved fod, skiftende tempo, afrundede hjørner, og ikke at holde den rette kurs (parallel med de imaginære forbindelses punkter), og det

at vende sig rundt for at kigge efter hunden, er fejl. Fratrækket for sådanne fejl bør være 1-4 points.

Der må ikke gives ekstra kommandoer til positionerne. Håndsignaler eller kropssprog i forbindelse med stå/sid/dæk kommandoer er betragtelige fejl, og vil kraftigt formindske pointsgivningen. Alt efter hvor kraftige og langvarige de er, vil fratrækket variere mellem 3-5 points, eller positionen mistes.

## ØVELSE 5

### Indkald med stå og dæk

[Koef. 4]

#### Kommandoer:

"Dæk", "Bliv", "Kom" (3 gange), "Stå", "Dæk" ELLER håndsignaler, [Mht. håndsignaler: Én hånd eller begge hænder må bruges]

#### Udførelse:

Hunden placeres i en dæk position og føreren går ca. 30-35 meter i den anviste retning. Efter tilladelse fra prøvelederen, indkaldes hunden. Føreren kommanderer hunden til at stå, når hunden har bevæget sig ca. 1/3 af distancen. Når der gives besked på det, indkalder føreren hunden igen. Efter at have bevæget sig ca. 2/3 af distancen, kommanderes hunden til at dække. Efter det anden stop og efter tilladelse fra prøvelederen, kalder føreren hunden til pladsposition. Prøvelederen fortæller kun føreren, hvornår hunden skal indkaldes. Føreren giver stopkommandoerne uafhængigt ved markeringerne (fx kegler). Mundtlige kommandoer og håndtegn kan benyttes skiftevis, således at en mundtlig kommando kan benyttes ved en position og et håndtegn benyttes ved en anden position, men der må ikke bruges både mundtlig kommando og håndtegn samtidigt til en position. Hundens navn må gerne kombineres med indkalds kommandoerne, men navnet og kommandoen skal komme direkte i forlængelse af hinanden, og må ikke give indtryk af to separate kommandoer.

#### Anvisninger:

Det er vigtigt at hunden reagerer villigt på alle indkalds kommandoer. Hunden skal bevæge sig med en god hastighed og holde tempoet, mindst i hurtigt trav. Langsom bevægelse er en fejl. Racen skal tages i betragtning, når hastigheden bedømmes. Hunden bør straks efter kommandoen, påbegynde sit stop. Når stoppet bedømmes, bør der også tages hensyn til hundens hastighed/tempo. Der kan være en vis tolerance overfor selve standsningen for hurtige hunde, men ikke for hunde med langsomt tempo. For at opnå max points (for en standsning) må hunden ikke flytte sig mere end en kropslængde fra kommandotidspunktet til selve standsningen. For overhovedet at opnå points (for en standsning) må hunden ikke flytte sig mere end 3 kropslængder. Hvis der gives mere end 3 indkalds kommandoer i alt, kan der ikke gives mere end 7 points. Et tredje indkald på en enkelt position, resulterer i at øvelsen ikke består.

Hvis hunden mister en position, (fx ikke stopper indenfor grænsen for de 3 kropslængder) kan der ikke tildes mere end 6 points. Hvis hunden

overhovedet ikke forsøger på at stoppe ved en af positionerne, kan der ikke gives mere end 5 points. Hvis hunden ikke standser ved nogen af positionerne, eller tager positionerne i omvendt rækkefølge, mistes øvelsen (0 points). Hvis hunden stopper en gang i en forkert position, kan der ikke gives mere end 7 points. Hvis en hund skifter en position (indsat af oversætter: fx ikke forbliver i ståen, men lægger sig eller sætter sig), bør der trækkes 2 points. Hvis hunden sætter sig eller står op før den første indkaldskommando, eller bevæger sig mindre end en kropslængde, kan der ikke gives mere end 8 points. Hvis hunden bevæger sig mere end én kropslængde før den første indkaldskommando, mistes øvelsen (0 points).

#### **ØVELSE 6:**

#### **Fremsending med dirigering, dæk og indkald [Koef. 4]**

#### Kommandoer:

"Fremad", "Stå", "Højre/Venstre og/eller håndtegn, ("Stå"), "Dæk", "Kom".

#### Udførelse:

Før denne øvelse startes bør føreren fortælle dommeren om han/hun først vil kommandere hunden i en stå position, før den dækkes af i feltet, eller om han/hun direkte vil dække hunden af i feltet. Føreren sender hunden frem til en cirkel og kommanderer den til at stå indenfor cirklen. Hunden skal have alle 4 poter indenfor cirklen. Cirklen er 2 meter i radius (indsat af oversætter: dvs. 4 meter i diameter) og dens centrum er ca. 10 meter fra startpunktet. Centrum af cirklen kan være markeret med en meget lille genstand (ikke en kegle) men er det ikke nødvendigvis. Cirklen bør synliggøres med mindst 8 punkter (korte segment stykker) eller ved at hele cirklen opridses.

Efter hunden har stået ca. 3 sekunder indenfor cirklen, bliver føreren bedt om at dirigere hunden til et felt/firkant på ca. 3 x 3 meter, ca. 25 meter væk (målt fra midten af firkanten) fra startstedet. Hunden bør bevæge sig i en lige linje fra cirklen til feltet, og bør løbe ind i feltet fra forsiden.

Feltet og cirklen bør placeres med en afstand af mindst 3 meter fra ringlinjen. Kegler (ca. 10 - 15 cm høje) markerer hvert hjørne i feltet. Synlige linjer (fx ringbånd, tape eller kridtlinjer) bør forbinde keglerne på deres ydre side.

Når hunden når feltet, kommanderer føreren hunden til enten at stå, for derefter at dække, eller kommanderer den direkte i en dæk. Hvis hunden først kommanderes i en stå, bør stå positionen være klar og stabil, før dæk kommandoen afgives.

På kommando fra prøvelederen, går føreren henimod hunden. Når føreren er ca. 2 meter fra hunden, (føreren bliver dog ikke kommanderet til at gå ind i feltet) bliver føreren bedt om at dreje, og efter ca. 10 meter bedt om at dreje igen og gå imod startstedet. Efter endnu 10 meter, bliver føreren bedt om at indkalde sin hund, medens han/hun fortsætter sin gang hen mod startstedet. Når føreren med hund når startpunktet, bedes han/hun om at stoppe.

Hunden bør bevæge sig i en lige linje til cirklen og til feltet, og bør løbe ind i feltet fra forsiden. Vinklen mellem de forbindende linjer mellem startstedet og centrum af cirklen, og mellem centrum af cirklen og midten af feltet, bør være 90 grader. Se tegningen for øvelse 6.

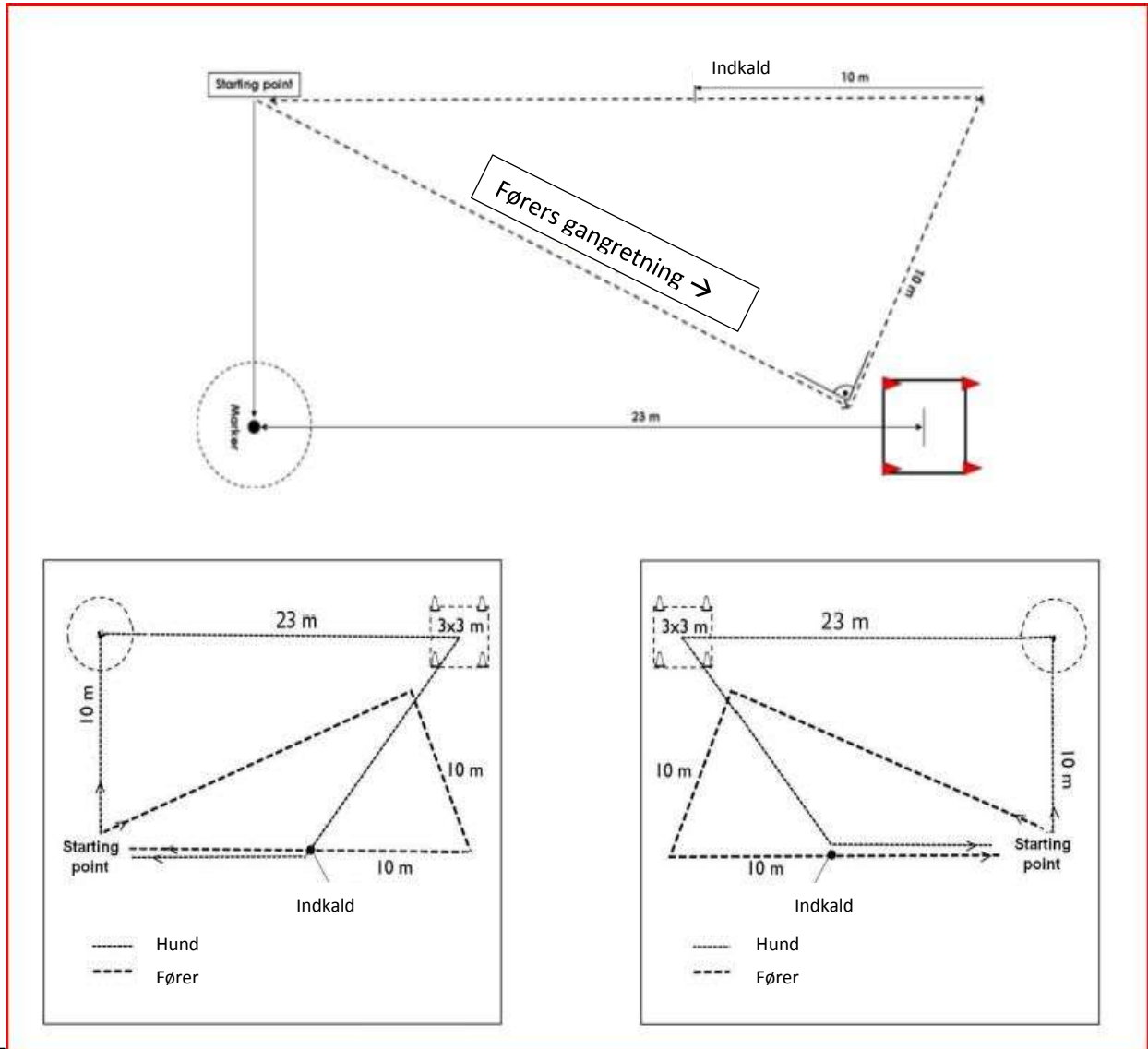

Anvisninger:

Der bør lægges vægt på hundens villighed til at følge dirigeringer og kommandoer, hundens tempo og lige ruter til cirkel og felt. Hvis hunden løber ind i feltet fra siden eller bagfra, bør der trækkes et halvt til et helt point. For at opnå 10 points, bør føreren ikke bruge mere end 6 kommandoer i denne øvelse; den sjette kommando værende en stå kommando i feltet. En mulighed er kun at kommandere hunden til at dække, når den er kommet ind i feltet, og således kun bruge fem kommandoer. Hunden skal følge de givne kommandoer, fx hvis der gives en stå kommando i feltet, så skal den følges, og

hvis der kun gives en dæk kommando i feltet, så skal hunden indtage dæk positionen straks.

Hvis hunden gør noget på egen hånd, reducerer pointsene. Det betyder at fx "Stå" kommandoen i cirklen og "Stå" og "Dæk" kommandoerne i feltet skal gives. Hvis føreren bevæger sig fremad (tager skridt i en hvilken som helst retning) medens kommandoerne gives, består øvelsen ikke (0 points). Hvis der er overdrevne kommandoer (kropssprog) fra føreren, bør der ikke gives mere end 8 points. Hunden skal have alle 4 poter indenfor cirklen, før føreren må dirigere hunden til feltet. Hvis hunden sidder eller dækker i cirklen, bør der ikke gives mere end 8 points. Hvis hunden sidder eller dækker udenfor cirklen, eller dækker udenfor feltet, består øvelsen ikke (0 points). Hvis hunden indtager en dæk position, er en omdirigeringskommando ikke tilladt. For at opnå points, skal hele hundens krop, bortset fra halen, være indenfor feltet.

Øvelsen mistes (0 points) hvis hunden rejser sig til siddende eller stående, inden førerens anden drejning. Der kan ikke gives mere end 5 points, hvis rejser sig til siddende eller stående efter førerens 2. drejning, før den indkaldes. Hvis hunden bevæger sig inde i feltet uden at rejse sig, kan der ikke gives mere end 7 points. Hvis den bevæger sig, og overskrider kanten af feltet inden indkaldet, består øvelsen ikke (0 points). Hvis hunden bevæger sig meget langsomt, skal der kun gives omkring 6 points.

En nummer to indkaldskommando, stå kommando (både i cirklen og i feltet) eller dækkommando, betyder et fratræk på 2 points pr. kommando. Øvelsen mistes hvis blot én af disse kommandoer bliver givet en tredje gang. Håndsignaler er kun tilladt, dér hvor hunden skal dirigeres. Håndsignaler givet når hunden er ved siden af føreren, resulterer i et fratræk på 2 points.

Hvis hunden indtager en forkert position i feltet, trækkes der 3 points, og hvis Stå kommandoen ikke er præcis, trækkes der 2 points. Fratrækket af points for ekstra dirigeringskommandoer, afhænger af deres styrke, og af hundens villighed til at adlyde kommandoerne. Således kan fratrækket variere mellem 1 til 2 points.

Hvis man viser hunden retninger (til cirklen eller feltet) eller berører hunden ved startstedet til øvelsen, mistes øvelsen.

#### **ØVELSE 7:**

#### **Dirigeret apportering**

**[Koef. 3]**

#### Kommandoer:

"Fremad", "Stå", "Højre/Venstre" og/eller håndtegn, "Apport", "Slip"

#### Udførelse:

Tre træapporter placeres i en række ca. 5 meter fra hinanden, således at de tydeligt kan ses. Startstedet er ca. 20 meter fra den midterste apport. Føreren sender hunden til en cirkel, og kommanderer den til at stå indenfor cirklen. Hunden skal stå indenfor cirklen, således at alle 4 poter er indenfor cirklen.



Cirklen er 2 meter i radius, og dens midte er ca. 10 meter fra startstedet. Midten af cirklen er markeret med en lille kegle. Kanten af cirklen skal være synliggjort med fx mindst 8 punkter af segment eller hele cirkelens yderkant skal være synliggjort. Efter ca. 3 sekunder, bliver føreren bedt om at dirigere hunden til enten den højre eller den venstre apport, bestemt ved lodtrækning, og hunden skal apportere og aflevere apporten korrekt. Dirigeringskommandoen (Højre/Venstre) og apportkommandoen skal gives direkte efter hinanden, uden ophold, således vil et ophold mellem kommandoerne blive opfattet som en ekstra kommando.

Prøvelederen placerer de 3 apporter, efter det er blevet bestemt ved lodtrækning, hvilken én der skal apporteres. Den midterste apport trækkes aldrig/skal aldrig apporteres. Den apport, som bliver trukket (venstre eller højre) skal altid lægges ned først. Under denne procedure står føreren og hunden ved startstedet med front mod den midterste apport på en afstand af ca. 20 meter. Se figur for øvelse 7 i Eliteklassen.

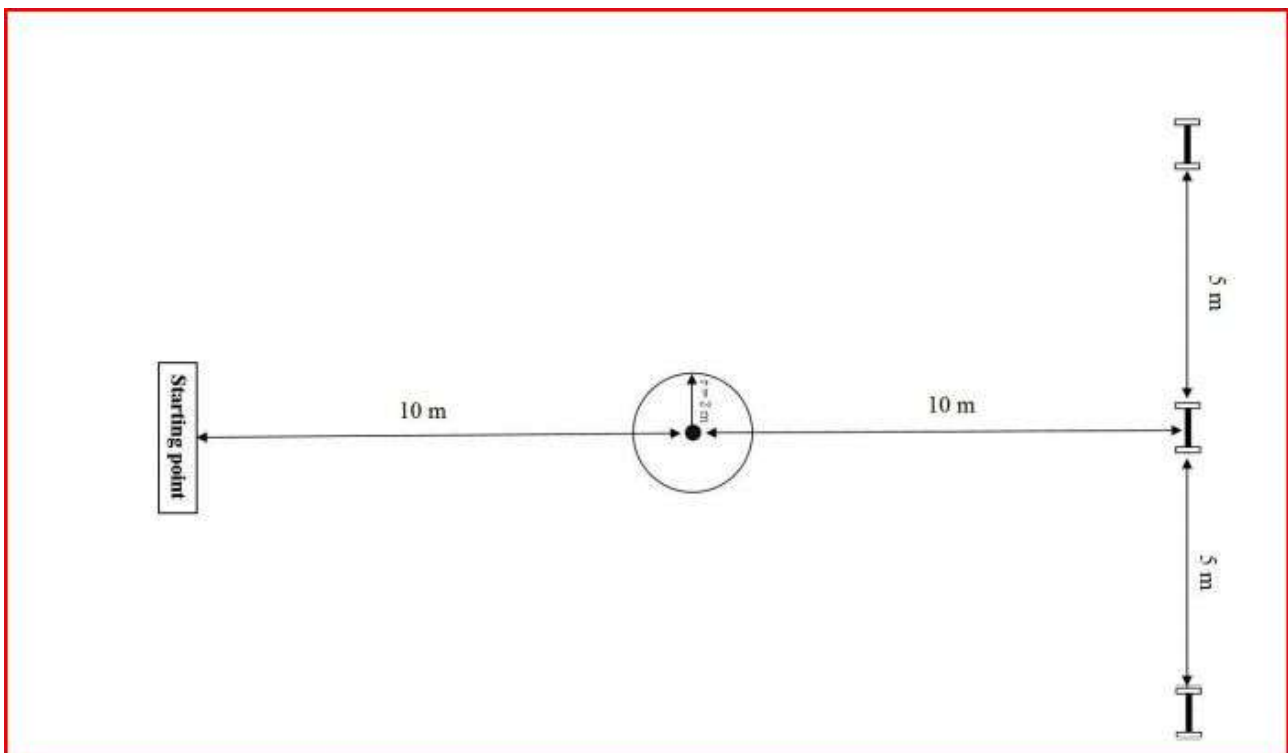

Anvisninger:

Der skal lægges vægt på hundens villighed til at følge de angivne kommandoer, hundens tempo, og hvorvidt den tager den korteste vej til den rigtige apport. For at opnå points i denne øvelse, skal hunden stå indenfor

cirklen. En hund som sidder eller ligger ned ved keglen, kan ikke få mere end 8 points.

Hvis hunden løber mod den forkerte apport, og bliver stoppet og omdirigeret til den korrekte, og hunden apporterer den korrekte apport, skal der trækkes 3 points. Hvis hunden omdirigeres fra den forkerte apport uden et Stop, skal der trækkes 2 points.

Hvis hunden samler den forkerte apport op, mistes øvelsen (0 points)

*Mht. hvis hunden taber apporten eller hvis der tygges eller bides i apporten, se de generelle anvisninger for bedømmelse af øvelser.*

#### ØVELSE 8:

#### **Fremsending rundt om kegle, position, dirigeret apportering og spring over forhindring med apport. [Koef. 4]**

#### Kommandoer:

"Rundtom", "Stå/Sit/Dæk" og/eller håndtegn, "Højre/Venstre+Apport" og/eller håndtegn, "Spring", "Slip" ("Plads")

#### Beskrivelse:

Før konkurrencen starter, vil dommeren beslutte hvilken position (Stå/Sit/Dæk) hunden skal indtage på sin vej retur mod føreren. Positionen er den samme for alle konkurrencens deltagere. Føreren skal trække lod om det skal være højre eller venstre apport og tilhørende spring. Således vil denne lodtrækning også bestemme om det skal være det åbne eller det lukkede spring. **Føreren må ikke få resultatet af denne lodtrækning at vide på dette tidspunkt.** Føreren får informationen om der skal dirigeres til højre/venstre apport og spring, når hunden har indtaget sin position (Stå/Sit/Dæk). Apporterne skal altid placeres i samme rækkefølge for alle deltagerne i konkurrencen (Enten fra højre mod venstre eller fra venstre mod højre), uanset hvilken apport der skal hentes af de forskellige prøvedeltageres hunde. ***Før konkurrencen går i gang, skal det være præcist bestemt, hvilken der er den højre, og hvilken der er den venstre apport. ?????????????????? (Indsat af oversætter: Jeg går ud fra at der menes, at før konkurrencen går i gang skal lodtrækningen vedr. højre/venstre apport være foretaget for alle de deltagende i konkurrencen.)***

En ca. 40 cm høj, meget synlig kegle, placeres på en afstand af ca. 20 meter fra startstedet. To spring placeres ca. 5 meter fra startstedet og med ca. 5 meter s afstand fra hinanden.

Der bør være 3 forskellige størrelser apporтер til rådighed, i forhold til hundenes størrelser og racer. Vægten på den største, bør være max 450 gram. Størrelsen på apporten, bør svare til hundens størrelse, men føreren må selv bestemme valget af størrelse apport.

### Udførelse:

Føreren står med hunden i plads position ved startstedet. Prøvelederen annoncerer start af øvelsen, og går ud for at placere apporterne ca. 5 meter bag springene. Når føreren får besked på det, kommanderer han/hun sin hund til at løbe rundt om keglen. Når hunden klart og tydeligt har løbet rundt om keglen, og er på vej tilbage mod føreren (keglen skal være ca. 2 meter bag hunden), men ikke har passeret den imaginære linje, som forbinder apporterne, kommanderer føreren (uafhængigt af prøveleder/af sig selv) hunden til at stoppe i den af dommeren bestemte position. (Stå/Sit/Dæk). Der må gives et verbalt signal samtidigt med et håndsignal. Efter ca. 3 sekunder, fortæller prøvelederen føreren hvilken retning, der blev trukket, og beder føreren om at kommandere hunden til at apportere den korrekte apport og springe over det korrekte tilhørende spring og løbe ind i en plads position.

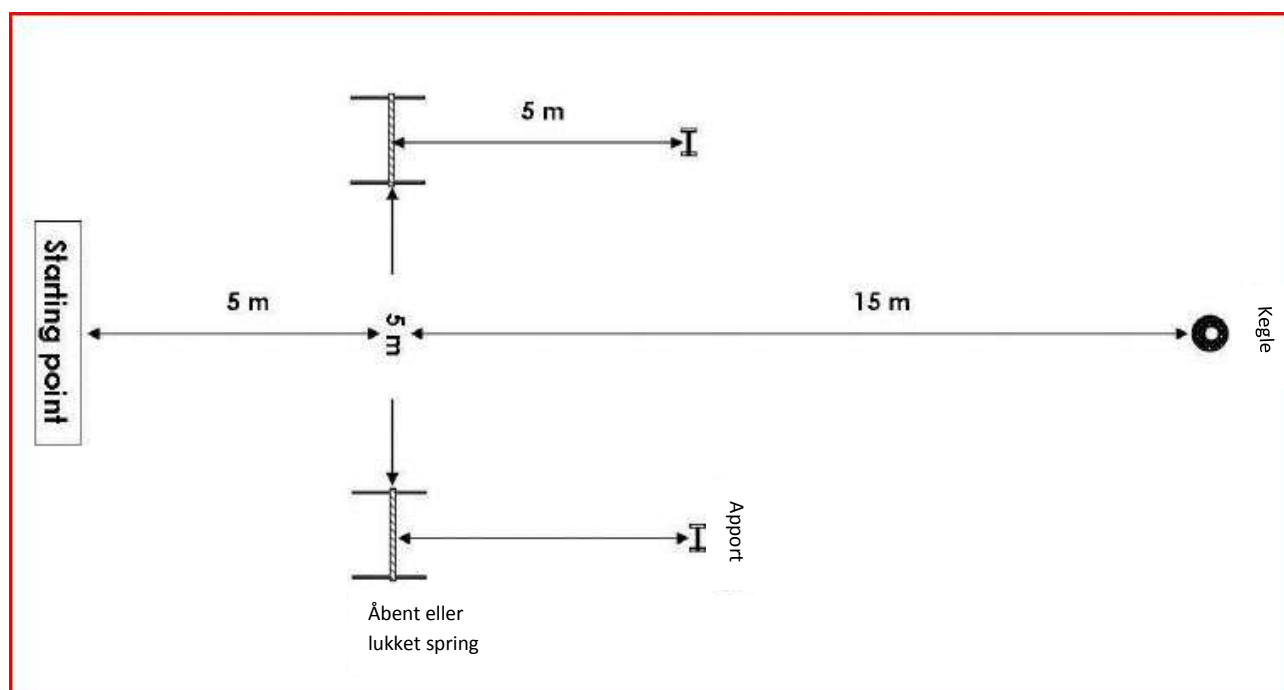

Der bør lægges vægt på hundens villighed til at følge de givne kommandoer og dirigeringer, hundens tempo, og at tage de korteste retninger. Hunden skal vise et godt og ensartet tempo, mindst hurtigt trav. Langsomt arbejdende hunde, vil reducere pointsgivningen med fra 1 til 5 points. Der skal tages hensyn til racen, når hastigheden bedømmes. Hunden skal straks adlyde kommandoerne. Der vil være en vis tolerance overfor hurtige hunde, men ikke for langsomme hunde. For at opnå points for øvelsen, skal hunden forblive i positionen (stå/sit/dæk) indtil den får kommandoen til at fortsætte øvelsen. En hund som indtager en forkert position, kan ikke opnå mere end 8 points. Hvis hunden vender rundt før keglen, skal gen-dirigeres til at løbe rundt om keglen. Dette resulterer i tab af points. Øvelsen mistes (0 points) hvis hunden

ikke løber rundt om keglen. Føreren har to ekstra kommandoer (minus 1 points trækkes for hver ekstra kommando, hvis hunden adlyder). Efter hunden har løbet rundt om keglen, skal den indtage den korrekte position (stå/sit/dæk) på kommando.

Når hunden har indtaget sin position (stå/sit/dæk), får føreren information om hvilken apport, der skal apporteres (højre/venstre). Føreren må gerne give en springkommando, når hunden har grebet om apporten. Hvis hunden passerer den imaginære linje, imellem de to udlagte apporter, uden at have taget den korrekte apport, mistes øvelsen (0 points).

Hvis hunden løber mod den forkerte apport (og spring), og bliver stoppet af fører, og omdirigeret (2 kommandoer) til den korrekte apport, og bringer den korrekte apport, bør der trækkes 3 points. Hvis hunden bliver omdirigeret fra den forkerte apport (eller spring) uden et stop, bør der trækkes 2 points.

Fratrækket i points for ekstra dirigeringskommandoer afhænger af deres styrke, og af hundens villighed til at adlyde kommandoerne. Det kan være fra 1 til 2 points pr. kommando. Fratrækket i points for andre ekstra kommandoer, skal være overensstemmende med de generelle anvisninger.

Hvis hunden springer over springet på sin vej mod keglen, mistes øvelsen (0 points). Hvis hunden tager den forkert apport, eller ikke springer over springet, eller springer over det forkerte spring, mistes øvelsen (0 points).

Hvis hunden rører springbrættet i springet, trækkes 2 points. Hvis hunden river pinden ned (i det åbne spring), trækkes 2 points.

Hvis hunden støtter sig på springbrættet, består øvelsen ikke (0 points). Hvis springet vælter, mistes øvelsen (0 points).

Hvis hunden tøver i forhold til kommandoerne, bør der trækkes 2-4 points. Hvis hunden handler på eget initiativ (fx stopper før kommandoen) bør der trækkes 2 points.

Hvis føreren viser hunden retninger, eller berører hunden ved startstedet, mistes øvelsen (0 points).

Mht. hvis hunden taber apporten og hvis hunden tygger eller bider i apporten, henvises til de generelle regler for bedømmelser af øvelser.

Tegninger til den rekommanderede konstruktion af begge springtyper kan ses i slutningen af disse retningslinjer (Del VI)

**ØVELSE 9:****Næseprøve og apportering****[Koeff. 3]****Kommandoer:**

("Bliv/Plads"), "Søg/Apport", "Slip" ("Plads")

**Udførelse:**

Føreren står ved startstedet med hunden i pladsposition, og prøvelederen annoncerer at øvelsen starter, og giver føreren en næseprøvegenstand i træ (10 cm x 2 cm x 2 cm), som er blevet markeret på forhånd med en form for identifikation (fx et kryds). Føreren må holde den markerede genstand i sine hænder i ca. 5 sekunder. Hunden må ikke røre eller snuse til genstanden på dette tidspunkt. Prøvelederen beder føreren om at aflevere næseprøvegenstanden, og beder derefter føreren om at vende sig om. Føreren bestemmer om hunden må, eller ikke må se, når genstandene placeres. "Plads" eller "Bliv" kommandoer er tilladt. Prøvelederen går hen og placerer genstanden med førerens fært, uden at berøre den (fx med en tang), sammen med 5-7 andre næseprøvegenstande på jorden eller gulvet ca. 10 meter fra føreren. Prøvelederen placerer de andre 5-7 genstande med hænderne, og berører dem således. Næseprøvegenstandene bør placeres efter samme mønster for alle de deltagende, og med en indbyrdes afstand på ca. 25 cm, men positionen af genstanden med førerens fært kan variere fra deltager til deltager. Genstanden med førerens fært, bør ikke placeres yderst i mønsteret. Den måde næseprøvegenstandene placeres på kan variere fra konkurrence til konkurrence. Se forslagene i appendix.

Føreren bliver derefter bedt om at vende sig om igen, og kommandere hunden til at apportere den markerede genstand. Hunden skal finde førerens genstand, apportere den og aflevere den til føreren i overensstemmelse med de generelle anvisninger.

Hunden skal have lov til at arbejde i ca. et halvt minut, hvis arbejdet er aktivt og målsøgende. Der skal anvendes nye næseprøvegenstande for hver konkurrence deltager.

**Anvisninger:**

Der bør lægges vægt på hundens villighed og dens hastighed. Øvelsen mistes (0 points) hvis hunden får lov til at snuse til eller berøre genstanden i begyndelsen af øvelsen før den afleveres tilbage til prøvelederen, hvis der afgives kommandoer når hunden er ved genstandene, eller hvis hunden tager fat i en forkert genstand. Der mistes ikke points hvis hunden snuser til genstandene i søget efter den korrekte genstand.

*Mht. hvis hunden taber genstanden, og mht. hvis den tygger eller bider i genstanden, se de generelle retningslinjer for bedømmelse af øvelser.*

## ØVELSE 10:

## Fjernkontrol

[Koef. 4]

### Kommandoer:

"Dæk", "Bliv", "Sit", "Stå", "Dæk" og/eller håndtegn

### Udførelse:

Hunden skal skifte stilling 6 gange ifølge førerens kommandoer, og skal forblive på det oprindelige sted. En afmærkning er lavet bag hunden, med en imaginær linje forbundet af to afmærkninger. Når føreren bliver bedt om det, kommanderes hunden til en dæk ved startstedet, således at hundens krop er foran afgrænsningen, og halen bag afgrænsningen. Føreren efterlader hunden og bevæger sig hen til det anviste sted ca. 15 meter væk fra hunden og vender front mod sin hund. Rækkefølgen af stillinger kan variere, men skal være den samme for alle konkurrencedeltagere. Hver position skal udføres to gange og den sidste kommando om at skifte stilling skal være "dæk". Prøvelederen viser føreren i hvilken rækkefølge hunden skal skifte positioner med et skilt, som der enten er skrevet på eller tegning af skiftet, eller med et elektrisk skilt som viser skiftene. Prøvelederen skal stå ca. 3 til 5 meter væk fra hunden, og på en sådan måde at han/hun ikke kan se hunden medens stillingsskiftene vises. Prøvelederen skal skifte/vende skiltet ca. hvert 3 sekund. Føreren må anvende både mundtlige kommandoer og håndtegn, men de skal være korte og bruges samtidigt. Efter den sidste dæk kommando, og når føreren bliver bedt om det, går føreren tilbage til sin hund og kommanderer den i en sit/plads, når han/hun bliver bedt om det.

### Anvisninger:

Der bør lægges vægt på hastigheden hvormed stillingerne skiftes, positionernes tydelighed, og hvor godt positionerne holdes, og hvor meget hunden flytter sig fra startstedet. For overhovedet at kunne få points for denne øvelse, må hunden ikke bevæge sig, i nogen som helst retning, mere end sin egen kropslængde fra startstedet. Al bevægelse lægges sammen (fremad, tilbage, til siderne osv.). Hvis hunden mister én af de seks, kan der ikke gives mere end 7 points. Hvis hunden imidlertid springer en position over og indtager den næste position, består øvelsen ikke (0 points). Hunden skal skifte position mindst 5 gange for at opnå points.

Hvis hunden sidder op, inden føreren kommer tilbage, skal der ikke gives mere end 8 points. Overdreven brug af stemme og overdrevne eller langvarige/vedvarende håndtegn giver fratræk i points. (Se de generelle regler).

Der kan ikke opnås mere end 8 points, hvis hunden skal have to kommandoer til et positionsskifte. Hvis hunden ikke adlyder den anden kommando til et positionsskifte, mistes positionen. For den første ekstrakommando til et positionsskifte, trækkes der 2 points fra, og der trækkes 1 point for de næste. Det er således muligt at opnå points for øvelsen, selvom 3 til 4 af positionerne er opnået med en ekstrakommando, hvis ekstra kommandoen bliver adlydt

straks, og leder til gode, klare positioner, og øvelsen i øvrigt bliver udført perfekt.

*(Indsat af oversætter: Dvs. fx 1. position er en sit, her bruges 1 ekstrakommando (-2 points) næste position er en stå, her bruges 1 ekstrakommando (-1 point) næste position er en sit, her bruges 1 ekstrakommando (-1 point) næste position er en stå, her bruges 1 ekstrakommando (-1 point) - hvis øvelsen så i øvrigt udføres perfekt, kan der opnås 5 points i alt.*

Tegning til springene til øvelse 8 i Eliteklassen:

For eliteklassen er max. Højde 70 cm. Siderne skal være ca. 1 meter høje.

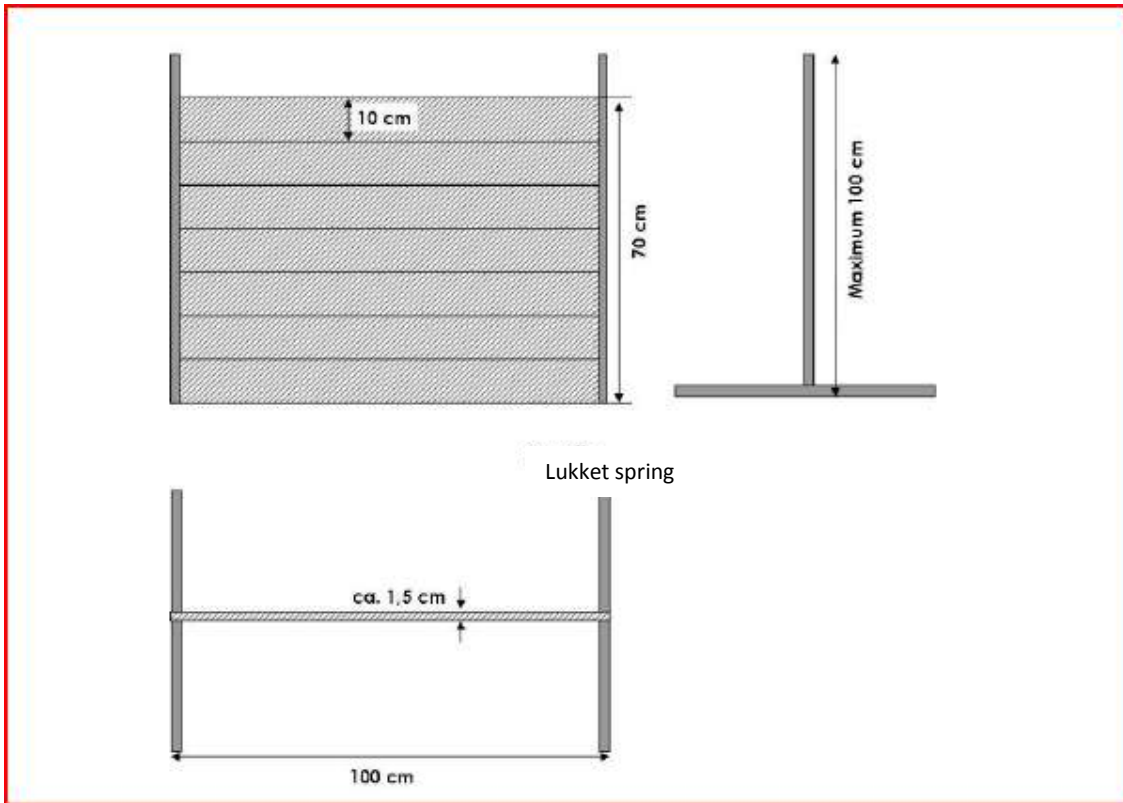

Tegning af det åbne spring i Eliteklassens øvelse 8. Midterpinden skal ligge løst, så den kan falde frit.

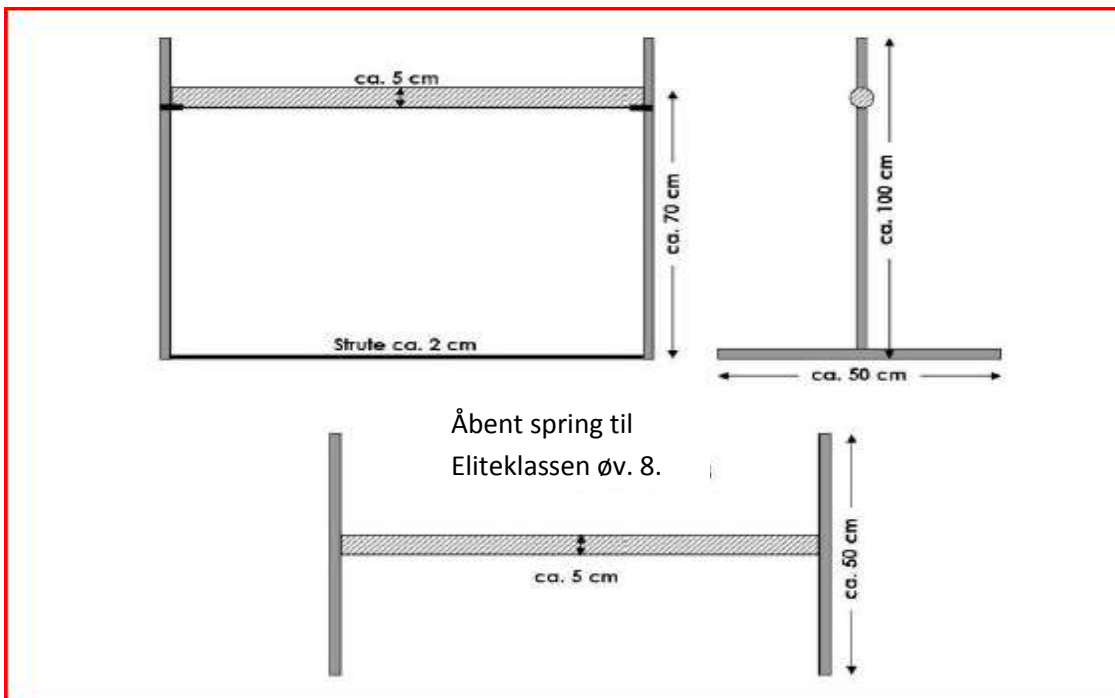



Forslag til mønstre at lægge Næseprøve pindene i øvelse 9 i Eliteklassen.

